

DRAKKAR | LUR EVO

Gamin Microphone



USER MANUAL

KONIX

CONTENT:

- 1 Microphone
- 1 Tripod
- User manual

SPECS:

Weight:	215g 3 5g
Cable length:	1m80
Compatibility:	Windows 8/10
Connection:	USB plug & play
Impedance:	32ff 315%
Dimensions:	155*43mm
Frequency response:	20Hz - 20KHz
Sensitivity:	-34dB 3 2dB
Output impedance:	150 ohm 3 5%
Polar pattern:	Cardioid

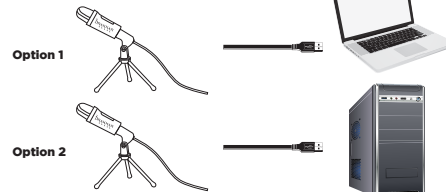
How to set up the product:**1. SETUP****2. CONNECTION**

Then go to your sound settings, select the new device and adjust the sound level.

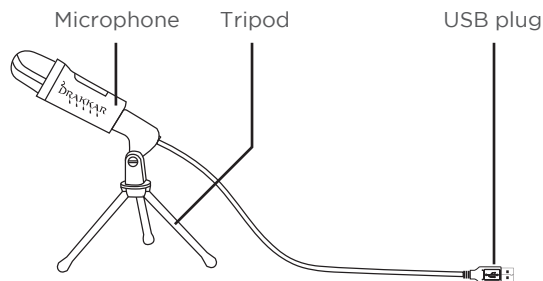

CAUTION FOR USE:

- Do not disassemble the product.
- Do not expose this product to moisture or any other liquid.
- Do not expose this product to dust, direct sunlight or temperature shock.
- Do not throw this product onto a fire.

CONTENU :

- 1 microphone
- 1 trépied
- 1 manuel de l'utilisateur

CARACTÉRISTIQUES :

Poids:	215g 3 5g
Longueur de câble:	1m80
Compatibilité:	Windows 8/10
Connexion:	USB plug & play
Impédance:	32ff 315%
Dimensions:	155*43mm
Fréquence de réponse:	20Hz - 20KHz
Sensibilité:	-34dB 3 2dB
Impédance de sortie:	150 ohm 3 5%
Système:	Cardioid

Comment installer le produit :

1. INSTALLATION



2. CONNEXION

Option 1

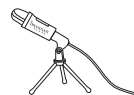

Option 2

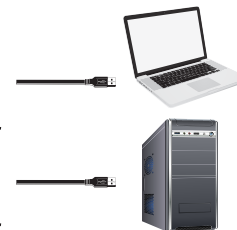
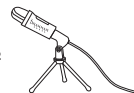

Allez ensuite dans vos paramètres de sons et sélectionner le microphone puis ajuster les niveaux.

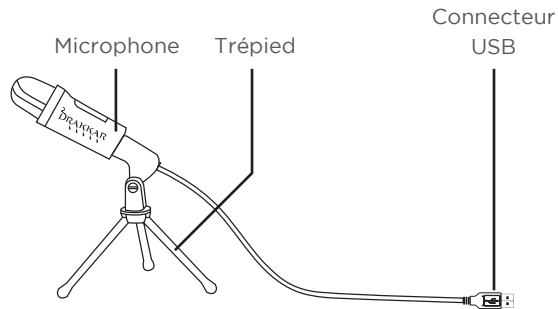

PRÉCAUTIONS D'EMPLOI :

- Ne pas démonter le produit.
- Ne pas exposer ce produit à l'humidité ou à tout autre liquide.
- Ne pas exposer ce produit à la poussière, directement au soleil ou à des températures élevées.
- Ne pas jeter ce produit au feu.

INHALT:

- 1 Mikrofon
- 1 Stativ
- 1 Benutzerhandbuch

TECHN. DATEN:

Gewicht:	215g 3 5g
Kabellänge:	1m80
Kompatibilität:	Windows 8/10
Verbindung:	USB plug & play
Impedanz:	32ff 315%
Maße:	155*43mm
Frequenzgang:	20Hz - 20KHz
Empfindlichkeit:	-34dB 3 2dB
Ausgangsimpedanz:	150 ohm 3 5%
System:	Cardioid

So richten Sie das Produkt ein:

1. INSTALLIEREN



2. VERBINDUNG

Option 1



Option 2



Gehen Sie dann zu Ihren Toneinstellungen, wählen Sie das neue Gerät aus und stellen Sie den Schallpegel ein. 7

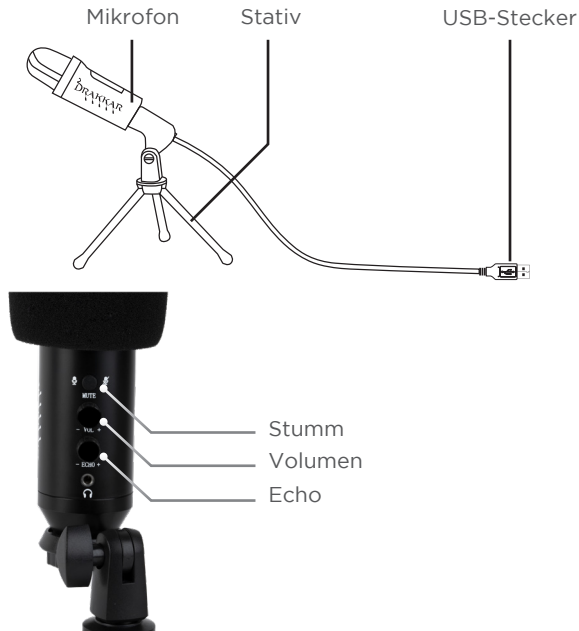

VORSICHTSMASSNAHMEN BEI DER VERWENDUNG:

- Zerlegen Sie das Produkt nicht.
- Setzen Sie dieses Produkt keiner Feuchtigkeit oder anderen Flüssigkeiten aus.
- Setzen Sie dieses Produkt keinem Staub, direkter Sonneneinstrahlung oder extremen Temperaturschwankungen aus.
- Werfen Sie dieses Produkt nicht ins Feuer.

CONTENIDO:

- 1 micrófono
- 1 trípode
- 1 manual del usuario

ESPECIFICACIONES:

Peso:	215g 3 5g
Longitud del cable:	1m80
Compatibilidad:	Windows 8/10
Conexion:	USB plug & play
Impedancia:	32ff 315%
Dimensiones:	155*43mm
Respuesta frecuente:	20Hz - 20KHz
Sensibilidad:	-34dB 3 2dB
Impedancia de salida:	150 ohm 3 5%
Sistema:	Cardioid

Cómo configurar el producto:

1. PREPARAR



2. CONEXIÓN

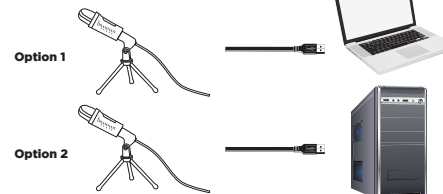

Luego, vaya a la configuración de sonido, seleccione el nuevo dispositivo y ajuste el nivel de sonido.

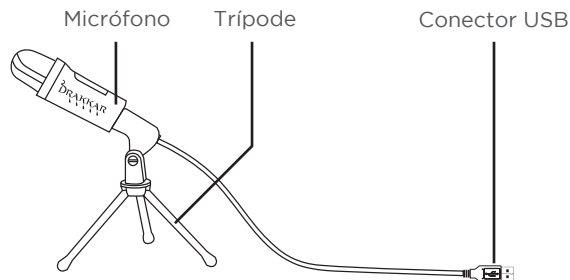

PRECAUCIONES DE USO:

- No desmonte el producto.
- No exponga este producto a la humedad ni a ningún otro líquido.
- No exponga este producto al polvo, a la luz solar directa ni a bruscos cambios de temperatura.
- No arroje este producto al fuego.

CONTEÚDO:

- 1 microfone
- 1 tripé
- 1 manual do utilizador

ESPECIFICAÇÕES:

Peso:	215g 3 5g
Comprimento do cabo:	1m80
Compatibilidade:	Windows 8/10
Conexao:	USB plug & play
Impedância:	32ff 315%
Dimensões:	155*43mm
Resposta de freqüência:	20Hz - 20KHz
Sensibilidade:	-34dB 3 2dB
Impedância de saída:	150 ohm 3 5%
Sistema:	Cardioid

Como configurar o produto:

1. CONFIGURAÇÃO



2. CONEXÃO

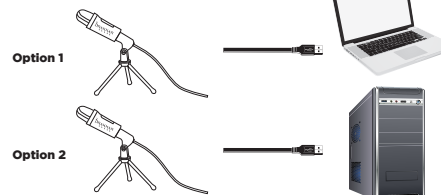

Em seguida, vá para as configurações de som, selecione o novo dispositivo e ajuste o nível do som.

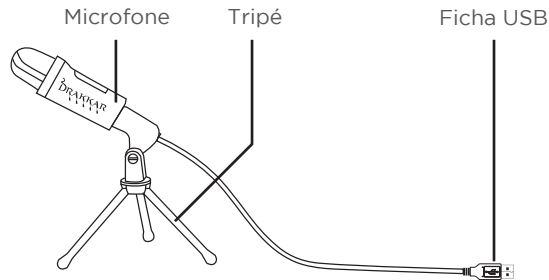

AVISOS DE UTILIZAÇÃO:

- Não desmonte o produto.
- Não exponha este produto à humidade ou a qualquer outro líquido.
- Não exponha este produto a poeiras, luz solar direta ou choques de temperatura.
- Não deite este produto no fogo.

CONTENUTI:

- 1 microfono
- 1 treppiede
- 1 manuale d'uso

SPECIFICHE:

Il peso:	215g 3 5g
Lunghezza del cavo:	1m80
Compatibilità:	Windows 8/10
Connessione:	USB plug & play
Impedenza:	32ff 315%
Dimensioni:	155*43mm
Risposta in frequenza:	20Hz - 20KHz
sensibilità:	-34dB 3 2dB
Impedenza di uscita:	150 ohm 3 5%
Sistema:	Cardioid

Come configurare il prodotto:

1. IMPOSTARE



2. CONNESSIONE

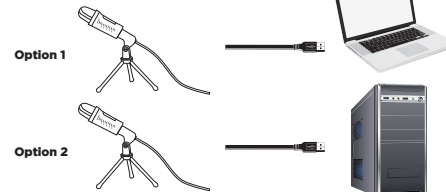

Quindi vai alle impostazioni audio, seleziona il nuovo dispositivo e regola il livello audio.

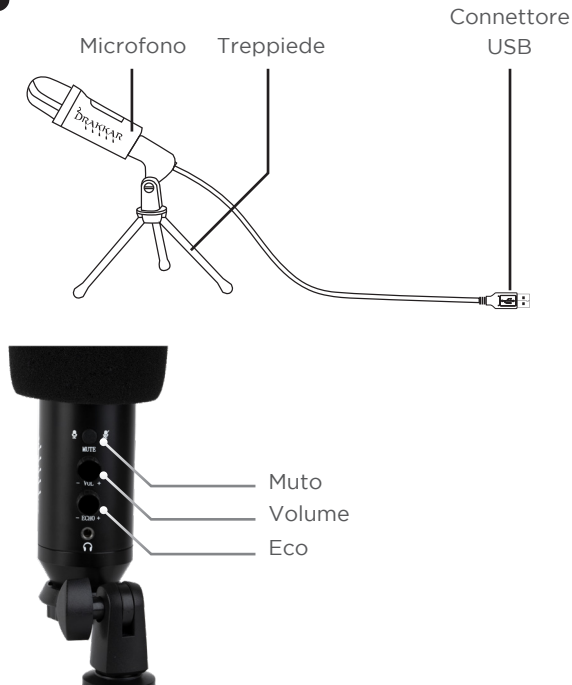

PRECAUZIONI D'USO:

- Non smontare il prodotto.
- Non esporre questo prodotto a umidità o liquidi di altra natura.
- Non esporre questo prodotto a polvere, luce solare diretta o stress termico.
- Non gettare questo prodotto nel fuoco.

INHOUD:

- 1 microfoon
- 1 statief
- 1 Gebruikershandleiding

SPECIFICATIES:

Gewicht:	215g 3 5g
Kabellengte:	1m80
Compatibiliteit:	Windows 8/10
Verbinding:	USB plug & play
Impedantie:	32ff 315%
Dimensies:	155*43mm
Frequentierespons:	20Hz - 20KHz
Gevoeligheid:	-34dB 3 2dB
Uitgangsimpedantie:	150 ohm 3 5%
Systeem:	Cardioid

Het product instellen:

1. OPSTELLING



2. VERBINDING

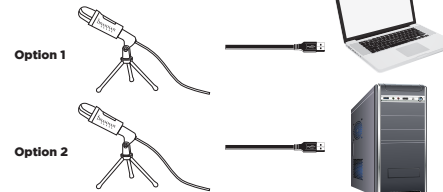

Ga dan naar je geluidsinstellingen, selecteer het nieuwe apparaat en pas het geluidsniveau aan.

NL

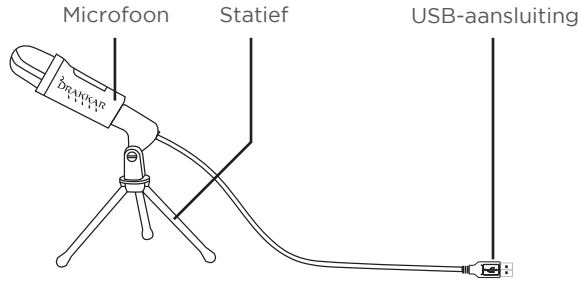

AR

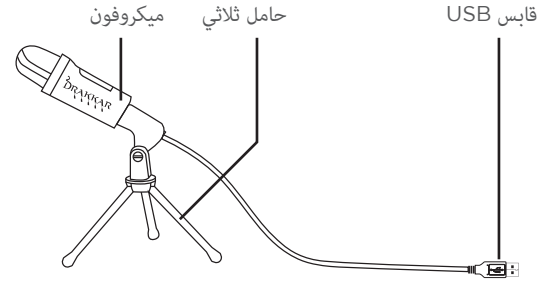

VOORZICHTIGHEID BIJ GEBRUIK:

- Haal het product niet uit elkaar.
- Stel dit product niet bloot aan vocht of andere vloeistoffen.
- Stel dit product niet bloot aan stof, direct zonlicht of temperatuurschokken.
- Gooi dit product niet in vuur.

تنبيه للاستخدام:

- تجنّب فك المنتج
- تجنب تعريض هذا المنتج للرطوبة أو أي سائل آخر.
- تجنب تعريض هذا المنتج للغبار أو أشعة الشمس المباشرة أو صدمة درجة الحرارة.
- تجنب إلقاء هذا المنتج في النار.

المحتويات:

- 1 ميكروفون
- 1 حامل
- دليل المستخدم

المواصفات:

وزن	215g 3 5g
طول السلك	1m80
التوافق	Windows 8/10
معاوقة	32ff 315%
أبعاد	155*43mm
استجابة التردد	20Hz - 20KHz
حساسية	-34dB 3 2dB
مقاومة الإخراج	150 ohm 3 5%
نظام	Cardioid

كيفية إعداد المنتج:

1. SETUP

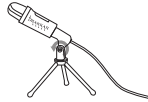

2. CONNECTION

Option 1

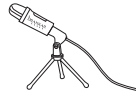

Option 2



ثم انتقل إلى إعدادات الصوت الخاصة بك ، حدد الجهاز الجديد وضبط مستوى الصوت.



Regulatory compliance information

- UK** If at any time in the future you should need to dispose of this product please note that: Waste electrical products should not be disposed of with household waste. Please recycle where facilities exist. Check with your Local Authority or retailer for recycling advice. (Waste Electrical and Electronic Equipment Directive)
- FR** Si dans l'avenir vous deviez vous débarrasser de ce produit veuillez remarquer que : Les déchets électriques ne doivent pas être jetés avec les déchets ménagers. Veuillez recycler les produits dans une déchetterie. Consulter votre responsable local ou votre revendeur pour un conseil sur le recyclage. (Directive sur les déchets des équipements électriques et électroniques)
- DE** Sollten Sie dieses Produkt später einmal entsorgen müssen, beachten Sie bitte, dass elektrische Abfallprodukte nicht mit dem Haushaltsmüll entsorgt werden dürfen. Bitte führen Sie das Produkt dem Recycling zu, sofern eine entsprechende Einrichtung (Wertstoffhof) vorhanden ist. Fragen Sie bei Ihren Behörden vor Ort nach Möglichkeiten zum Recycling. (Richtlinie über Elektro- und Elektronik-Altgeräte).
- ES** Si en el futuro tiene que desechar este producto, tenga en cuenta que: Los residuos de productos eléctricos no se tienen que tirar con la basura doméstica. Reciclélo en las instalaciones disponibles. Consulte a las Autoridades Locales o al distribuidor para que le de instrucciones sobre el reciclaje. (Directiva sobre la eliminación de Aparatos Electrónicos y Eléctricos).
- PL** Se a qualquer momento no futuro tiver que se desfazer deste produto, por favor note que: Os resíduos dos produtos eléctricos não deverão ser misturados juntamente com os resíduos domésticos. Por favor recicle onde seja possível. Verifique junto da sua Autoridade Local ou comerciante informação acerca de reciclagem. (Directiva sobre Resíduos de Equipamento Eléctrico e Electrónico).
- IT** Se in futuro dovesse essere necessario smaltire questo prodotto, si prega di notare che: I rifiuti elettrici non devono essere smaltiti insieme ai rifiuti domestici. Riciclare in apposite strutture. Verificare con l'Autorità locale o il Rivenditore dove poter riciclare il dispositivo. (Direttiva sullo smaltimento dei rifiuti elettrici ed elettronici).
- NL** Als u in de toekomst wenst te ontdoen van dit product kunt u er rekening mee dat : Afgedankte elektrische producten mogen niet worden weggegooid bij het huishoudelijk afval. Recycle producten. Raadpleeg uw plaatselijke vertegenwoordiger of dealer voor advies over recycling. (Richtlijn betreffende afgedankte elektrische en elektronische apparatuur).





©2022 Konix. Innelec Multimedia - Konix, 45 rue Delizy, 93692 Pantin Cedex, FRANCE. The Konix and Drakkar brands and logos are trademarks of Innelec Multimedia S.A. All other trademarks are the property of their respective owners. All rights reserved. Made in PRC.

©2022 Konix. Innelec Multimedia - Konix, 45 rue Delizy, 93692 Pantin Cedex, FRANCE. Les marques et logos Konix et Drakkar sont des marques de commerce d'Innelec Multimedia S.A. Toutes les autres marques de commerce appartiennent à leurs propriétaires respectifs. Tous droits réservés. Fabriqué en RPC.